

CHAUFFE-POIGNÉE ET ACCESSOIRE

Nom de l'accessoire	Numéro de pièce	Modèle d'application	Date d'émission	N° de publication	TTF
CHAUFFE-POIGNÉE ET ACCESSOIRE	08T70-MLN-E00	CRF1100A/D	2023.8	MII	0,9 h

Introduction

TOUTES LES INFORMATIONS, ILLUSTRATIONS, INSTRUCTIONS ET SPÉCIFICATIONS COMPRISES DANS CETTE PUBLICATION SONT BASÉES SUR LES DERNIÈRES INFORMATIONS SUR LE PRODUIT DISPONIBLES AU MOMENT D'APPROUVER L'IMPRESSION. Honda Motor Co., Ltd. SE RÉSERVE LE DROIT D'APPORTER DES MODIFICATIONS À TOUT MOMENT, SANS PRÉAVIS ET SANS ENGAGER AUCUNE OBLIGATION QUE CE SOIT. AUCUNE PARTIE DE CETTE PUBLICATION NE PEUT ÊTRE REPRODUITE SANS AUTORISATION ÉCRITE. CE MANUEL S'ADRESSE AUX PERSONNES QUI ONT ACQUIS DES CONNAISSANCES DE BASE SUR L'ENTRETIEN DES MOTOCYCLETTES, SCOOTERS OU VTT Honda.

Concessionnaire Honda :







Veillez remettre un exemplaire de ces directives à votre client.

Client :

Comme il nécessite des connaissances spécialisées et des outils et équipement spéciaux, il est recommandé de l'installer chez un concessionnaire disposant d'un service d'entretien automobile qualifié.

Comment lire ces symboles

Votre sécurité et la sécurité d'autrui sont très importantes. Pour vous aider à prendre des décisions éclairées, nous avons placé des messages liés à la sécurité et d'autres informations dans ce manuel.

-  **AVERTISSEMENT** Il PEUT y avoir danger de MORT ou de GRAVES BLESSURES si les instructions ne sont pas suivies.
-  **ATTENTION** Il y a un RISQUE de BLESSURES si les instructions ne sont pas suivies.
-  **AVIS** Le but de ce message est d'aider à prévenir les dommages à votre véhicule, à d'autres biens ou à l'environnement.
-  **REMARQUE** Renseignements utiles et pertinents.
-  Suivre les instructions du manuel d'entretien.
-  Suivre les autres instructions du symbole des « Directives d'installation DE BASE ».

Directives – autres symboles

Les symboles utilisés dans ce manuel indiquent les procédures d'entretien spécifiques.

Se reporter aux « Directives d'installation DE BASE » pour la description de chaque symbole.

INFORMATION

AVERTISSEMENT

- Veiller à ouvrir et à fermer le papillon des gaz pour vérifier le bon fonctionnement après l'installation de la poignée chauffante droite.

ATTENTION

- Pour prévenir les brûlures, laisser refroidir le moteur, le système d'échappement, le radiateur, etc., avant d'installer l'accessoire.

AVIS

- *Veiller à ne pas endommager les surfaces peintes de la motocyclette.*
- *Ne placer aucun objet sensible au champ magnétique ni aimant autour de l'unité APS.*

RENSEIGNEMENTS SUR LE COUPLE

Se reporter au manuel d'entretien pour connaître les couples de serrage, y compris le couple standard des pièces retirées. 

REMARQUE :

- Retirer la poignée droite, tel qu'indiqué dans le manuel d'entretien de la motocyclette.
- Réinstaller les pièces retirées sur la motocyclette et s'assurer que les fils et les faisceaux ne sont pas pincés.
- Déconnecter le câble négatif (-) de la batterie avant d'installer cet accessoire.
- Couper les extrémités excédentaires des attaches de fil après les avoir attachées sur les faisceaux de fils. Ne pas laisser la partie coupée de l'attache de fil interférer avec un autre faisceau ou un flexible de frein.
- Après avoir reconnecté la batterie, consulter le manuel du conducteur de la motocyclette et initialiser le compteur.
- Tourner le guidon de droite à gauche pour vérifier que les faisceaux ne sont pas pincés par des composants situés à proximité et qu'ils ne sont pas trop serrés.
- Après l'installation de cet accessoire, vérifier si les feux fonctionnent adéquatement (p. ex., clignotants droit et gauche et feux de freinage).
- Conserver toutes les pièces retirées, sauf indication contraire.

LISTE DES PIÈCES

Lorsque le manuel d'instruction et les directives d'installation sont compris dans cette trousse, s'assurer de les remettre au client.

Composant	N°	Nom de pièces	Qté	N° de pièces
	(1)	Languette à attache (courte)	1	35511-MKS-E21
	(2)	Languette à attache (longue)	1	
	(3)	Élément chauffant droit	1	
	(4)	Protecteur	1	
	(5)	Élément chauffant gauche	1	35521-MLN-EC1
	(6)	Attache de faisceau	1	90690-MEF-800
	(7)	Support de cordon de chauffe-poignée	1	35138-MKS-E20
	(8)	Attache de fil	2	83645-GG0-000
	(9)	Rivet	1	91080-MLN-EC0

SCHÉMAS DE SYSTÈME

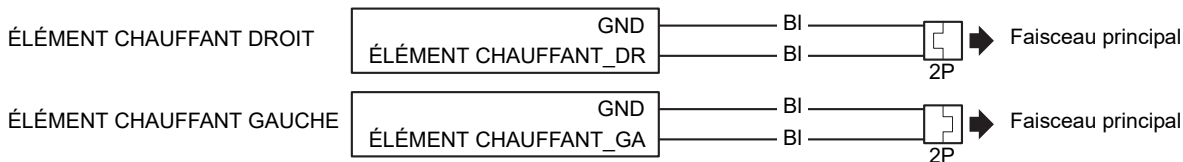

Identifier les couleurs de fils :
BI : Noir

INSTALLATION

1. Consulter le manuel d'entretien de la motocyclette; retirer les pièces de la motocyclette tel que montré et déconnecter le câble négatif (-) de la batterie. (📖)

<CÔTÉ GAUCHE>

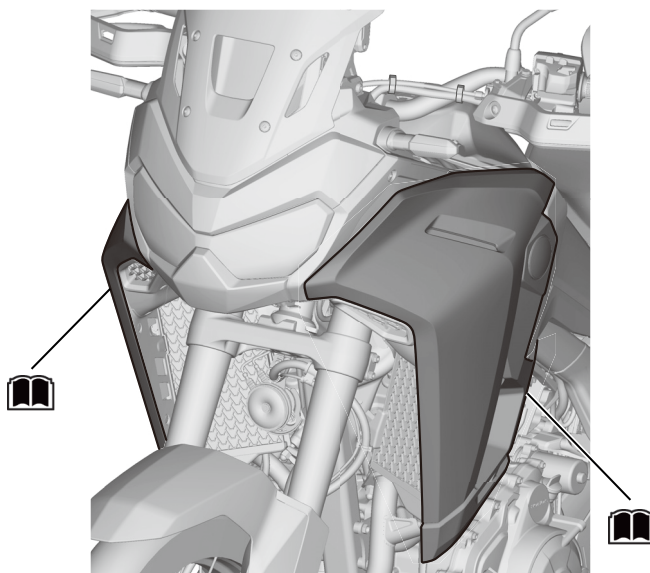
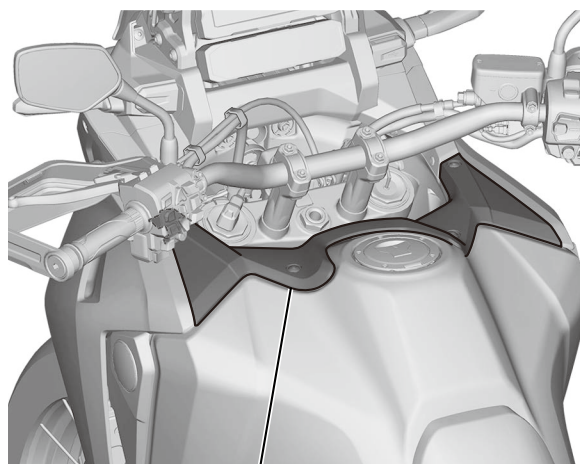
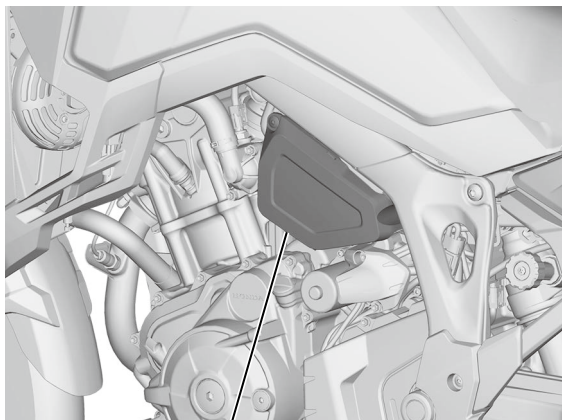
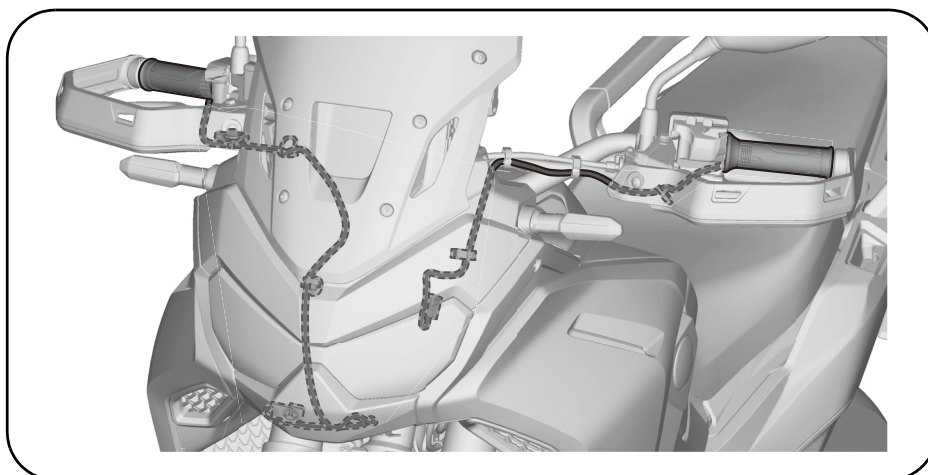
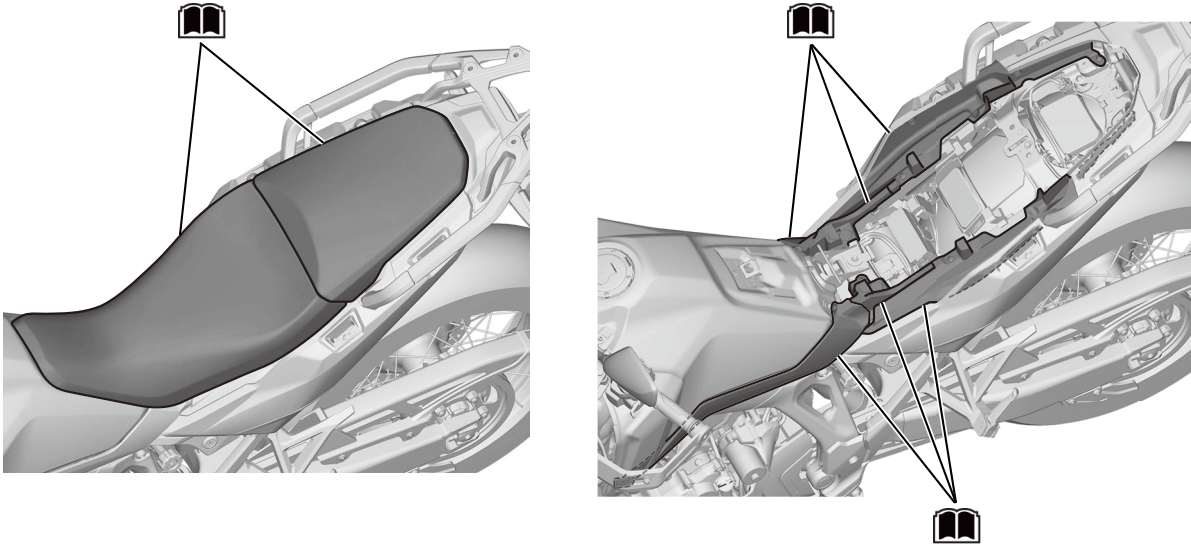

IMAGE D'INSTALLATION



2. Consulter le manuel d'entretien de la motocyclette; retirer les pièces de la motocyclette tel que montré. (📖)



3. Consulter le manuel d'entretien de la motocyclette. Soulever le réservoir de carburant tel que montré. (📖)

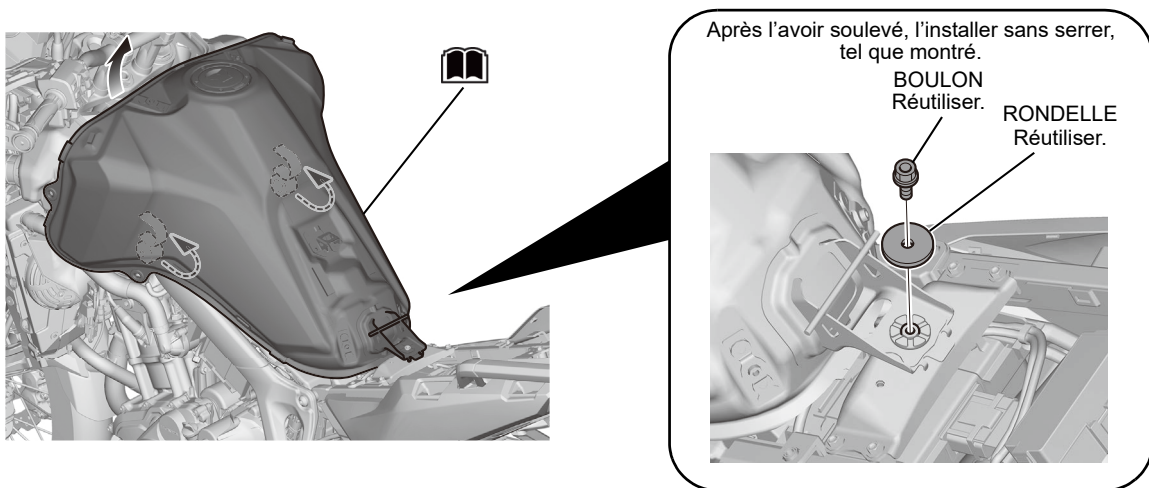

4. Consulter le manuel d'entretien de la motocyclette; retirer les pièces de la motocyclette tel que montré. (📖)

<CÔTÉ GAUCHE>

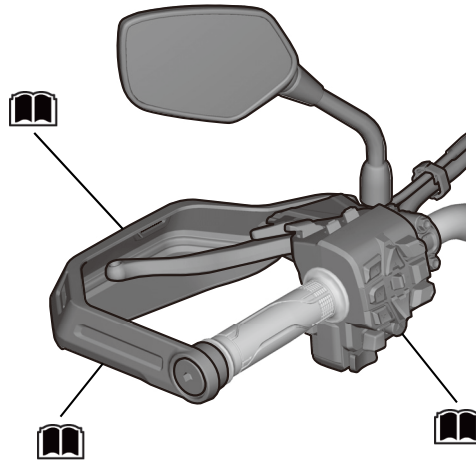

5. Retirer les pièces de la motocyclette tel que montré.

<CÔTÉ GAUCHE>

POIGNÉE GAUCHE

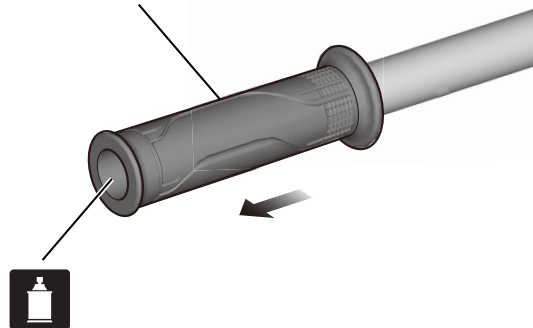

6. Installer tel que montré.

<CÔTÉ GAUCHE>

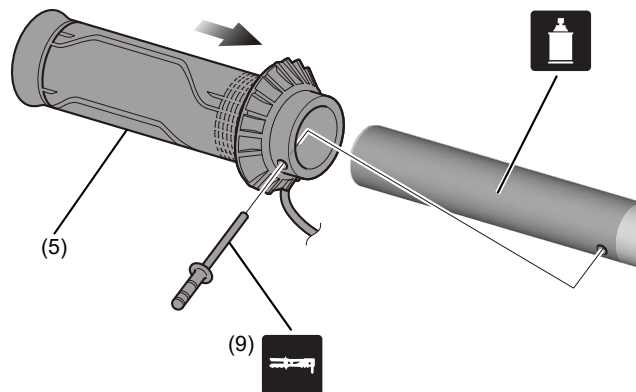

7. Consulter le manuel d'entretien de la motocyclette. Installer les pièces retirées à l'étape 4 dans l'ordre inverse du retrait. (🔧)

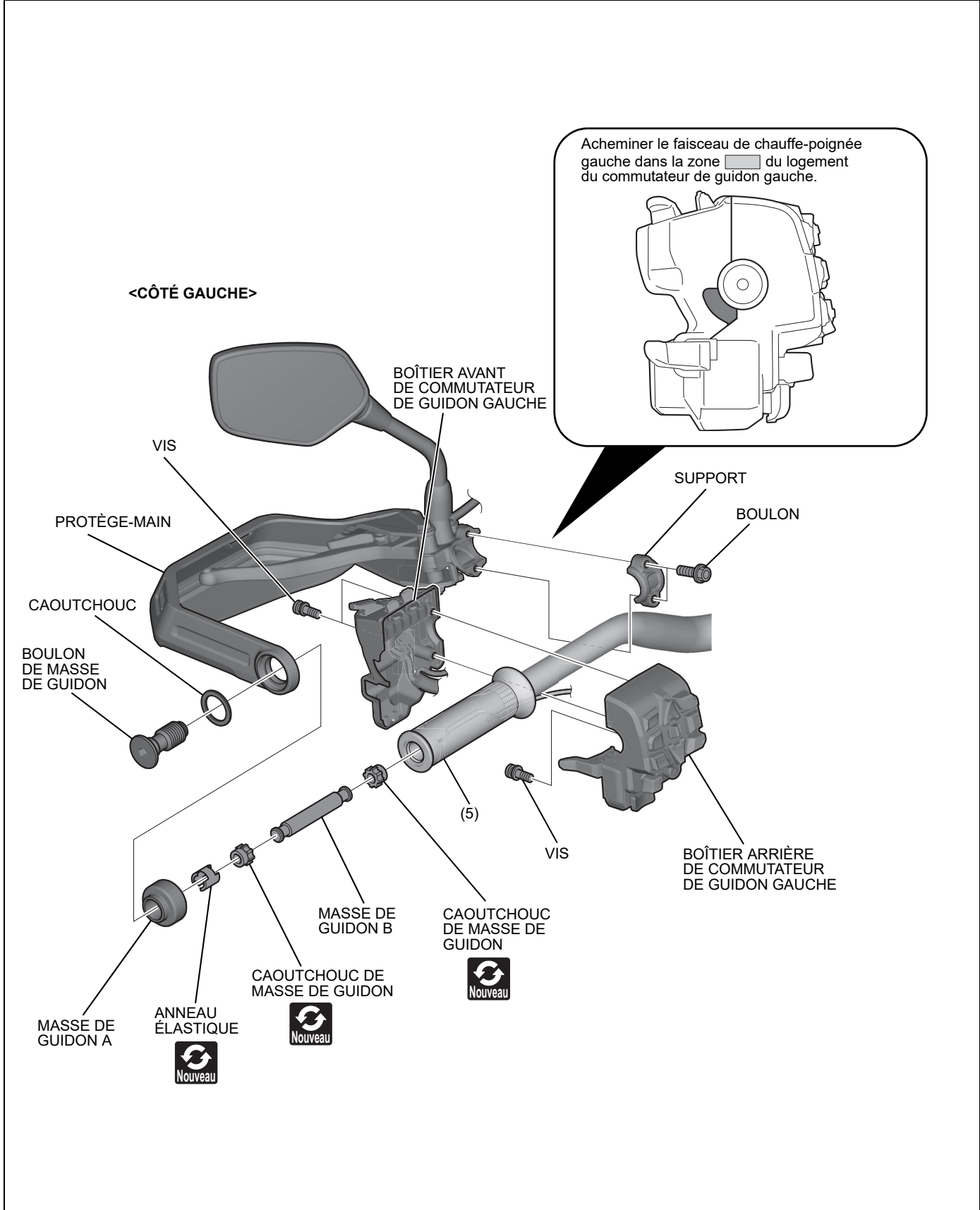

8. Installer tel que montré.
 • Vérifier qu'aucun faisceau n'est coincé ou trop serré.

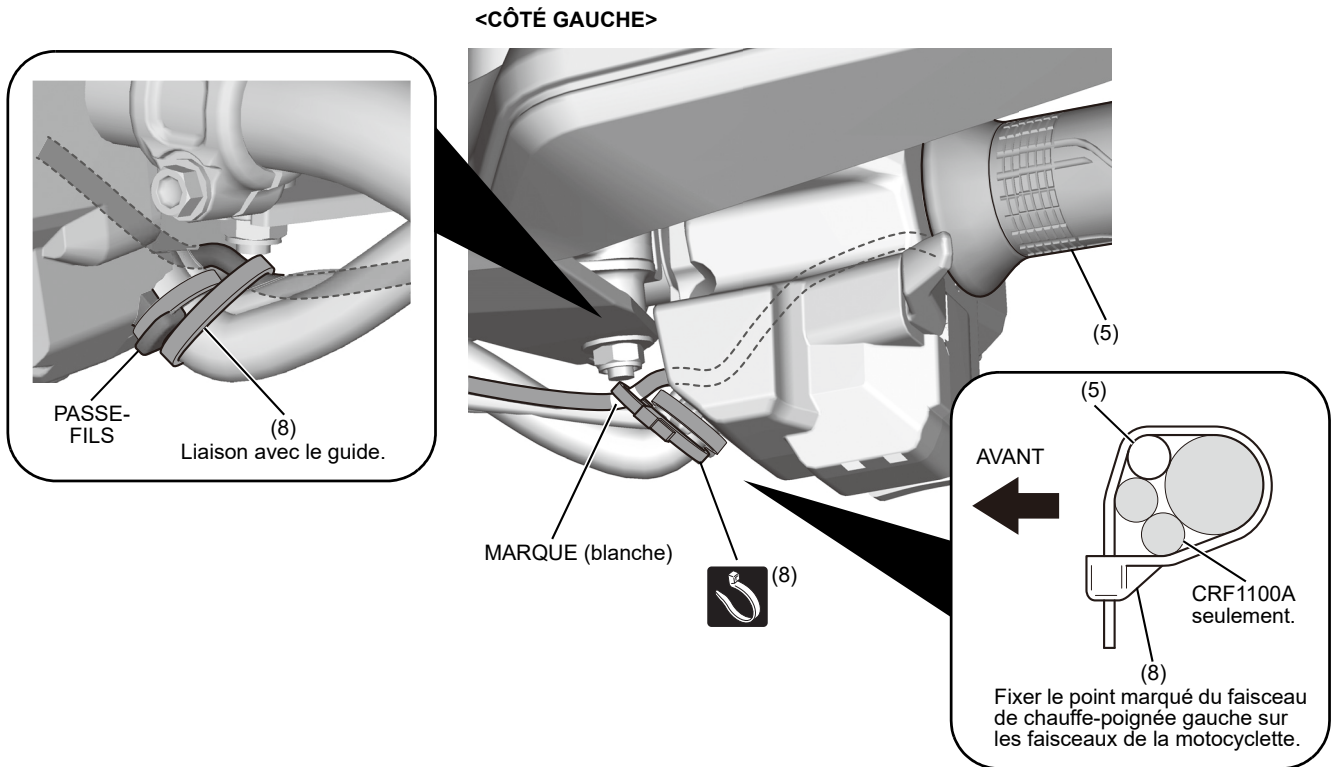

9. Installer tel que montré.

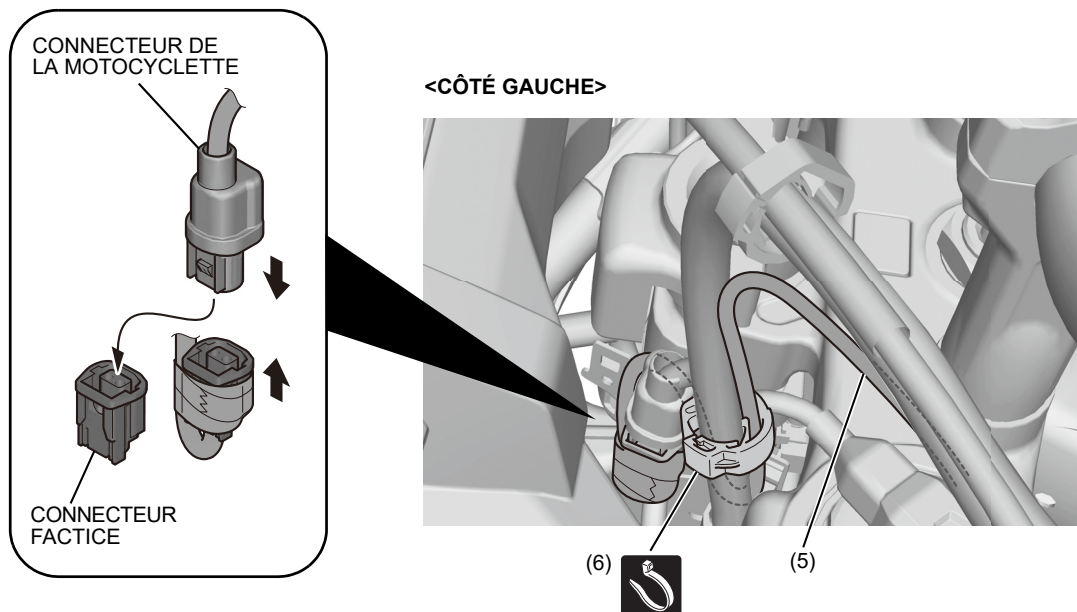

10. Sécuriser tel que montré.

<CÔTÉ GAUCHE>

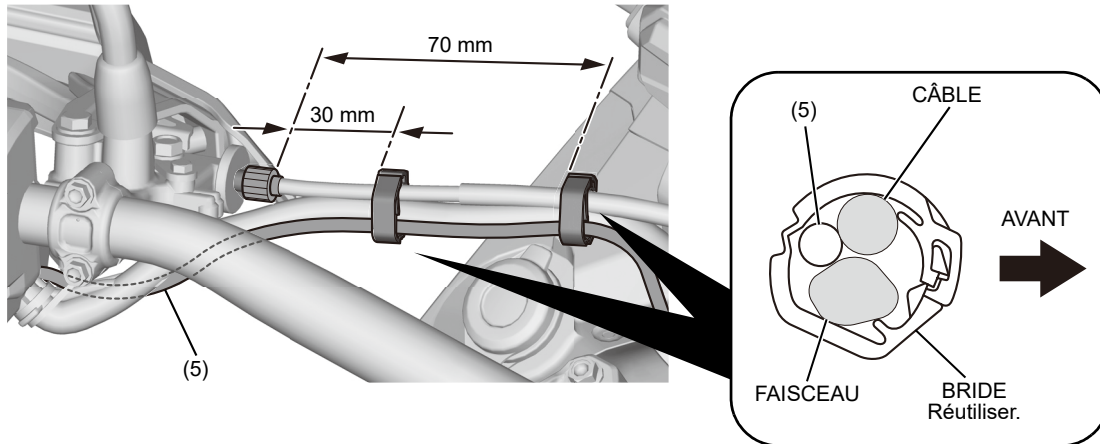

11. Consulter le manuel d'entretien de la motocyclette; retirer les pièces de la motocyclette tel que montré. (📖)

<CÔTÉ DROIT>

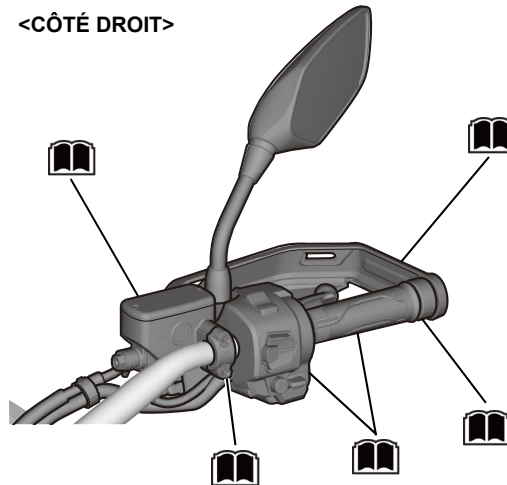

12. Marquer l'emplacement montré.

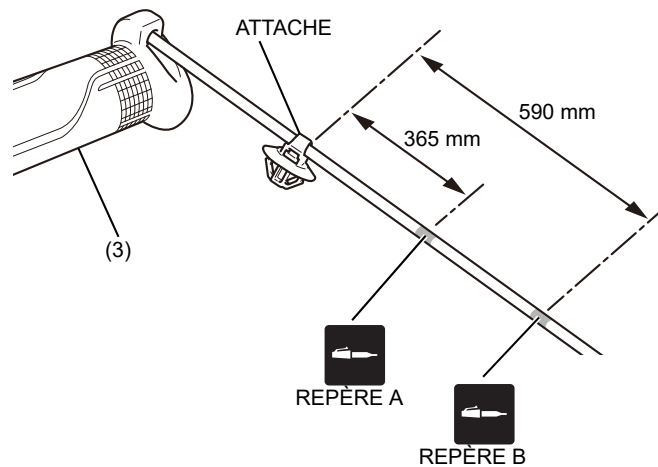

13. Appliquer de la graisse dans la zone hachurée tel que montré.

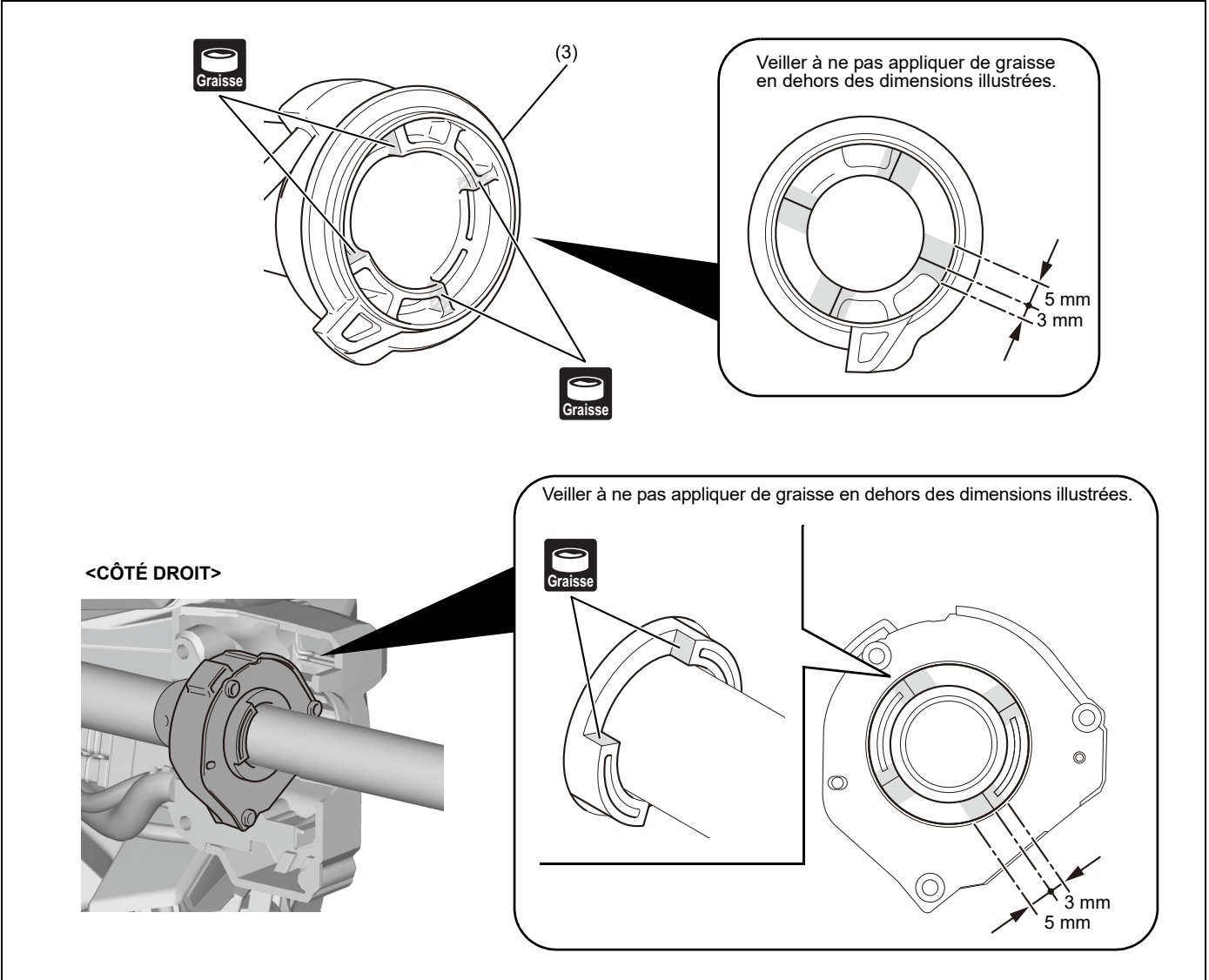

14. Installer tel que montré.

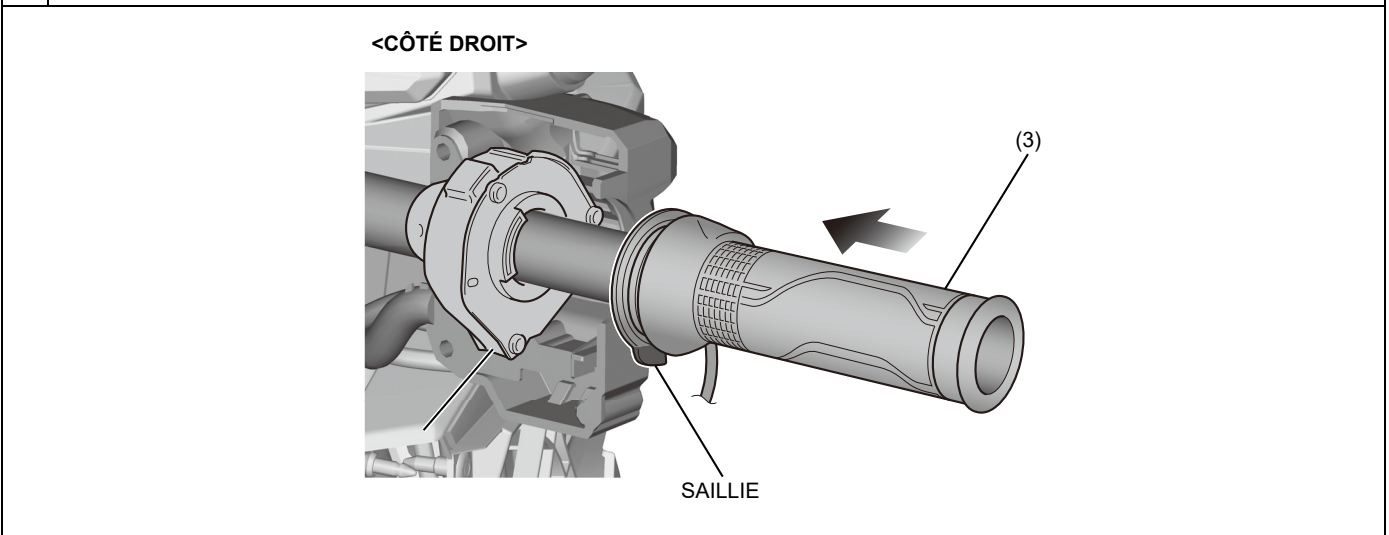

15. Installer les pièces de la motocyclette retirées à l'étape 13 dans l'ordre inverse du retrait.

16. Installer tel que montré.

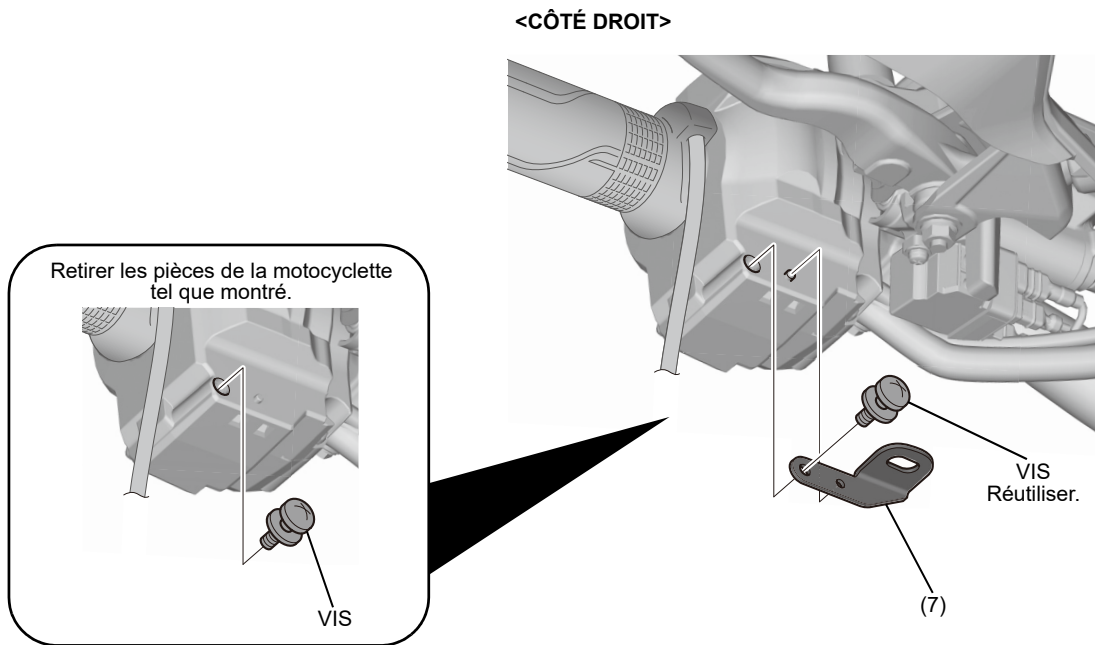

17. Installer tel que montré.

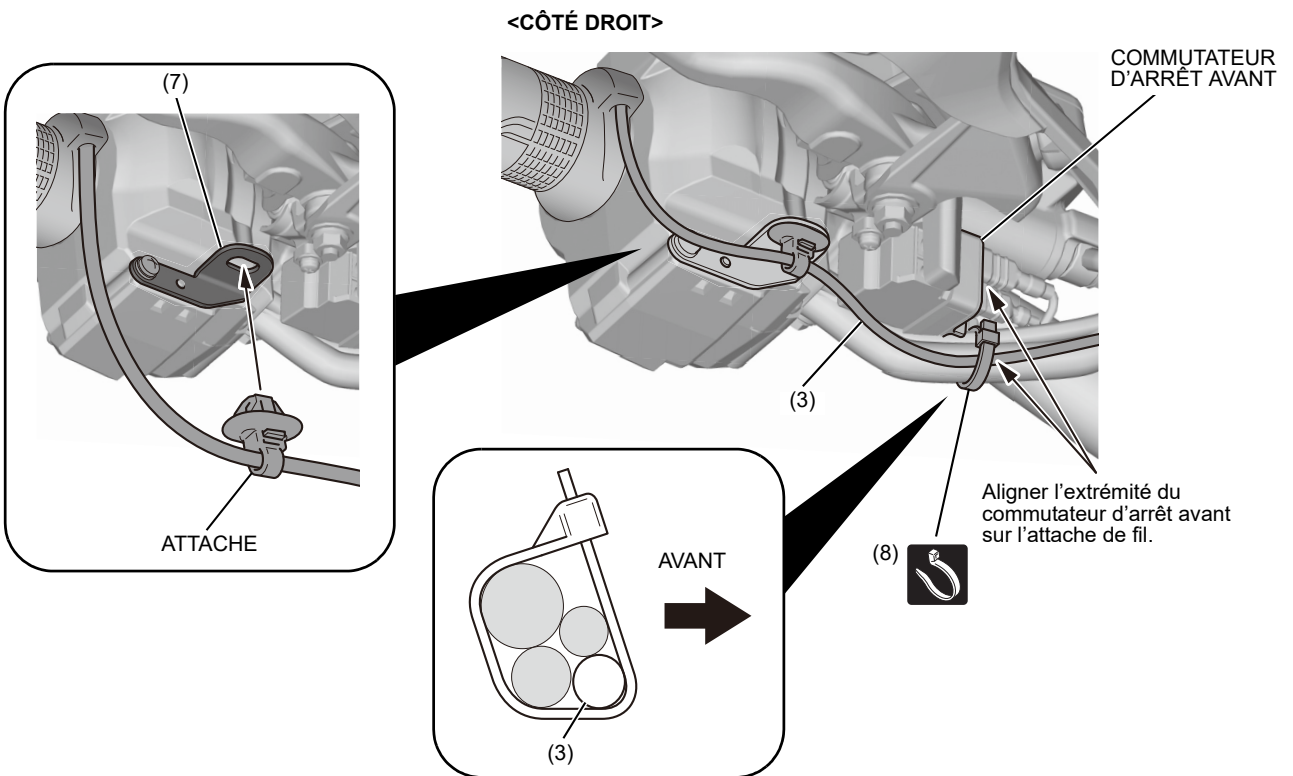

18. Acheminer le faisceau tel que montré.

<CÔTÉ DROIT>

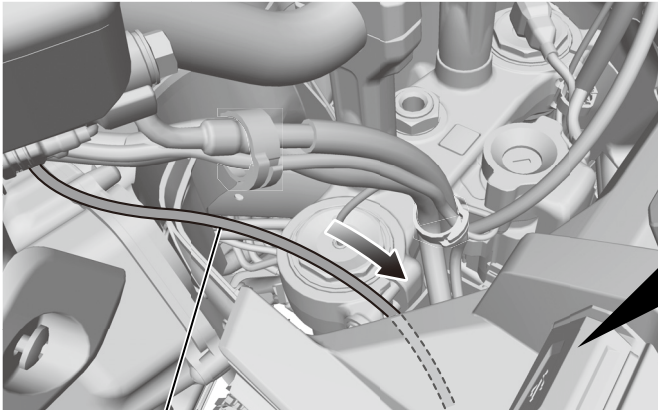

(3)

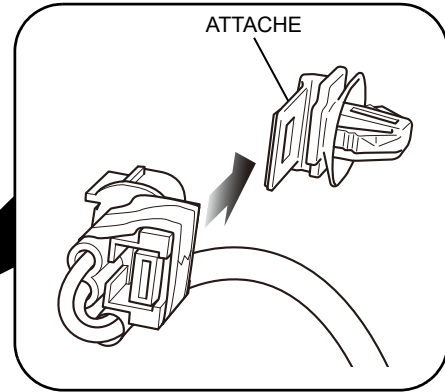

19. Retirer l'attache tel que montré.

<CÔTÉ DROIT>

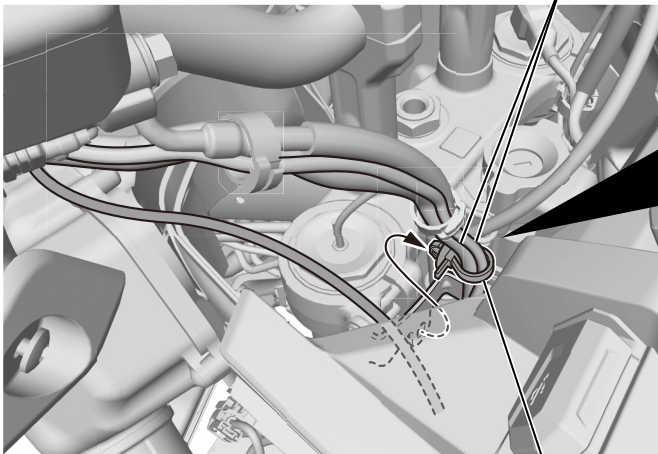

LANGUETTE
À ATTACHE

Marquer l'emplacement montré.

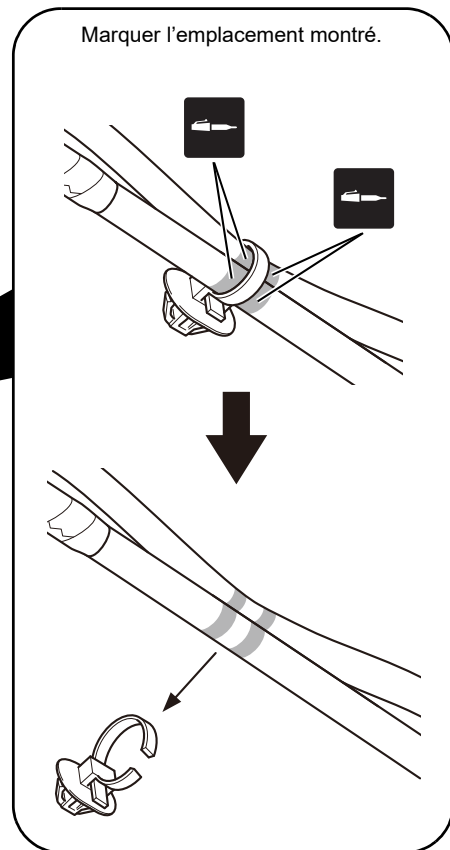

20. Installer tel que montré.

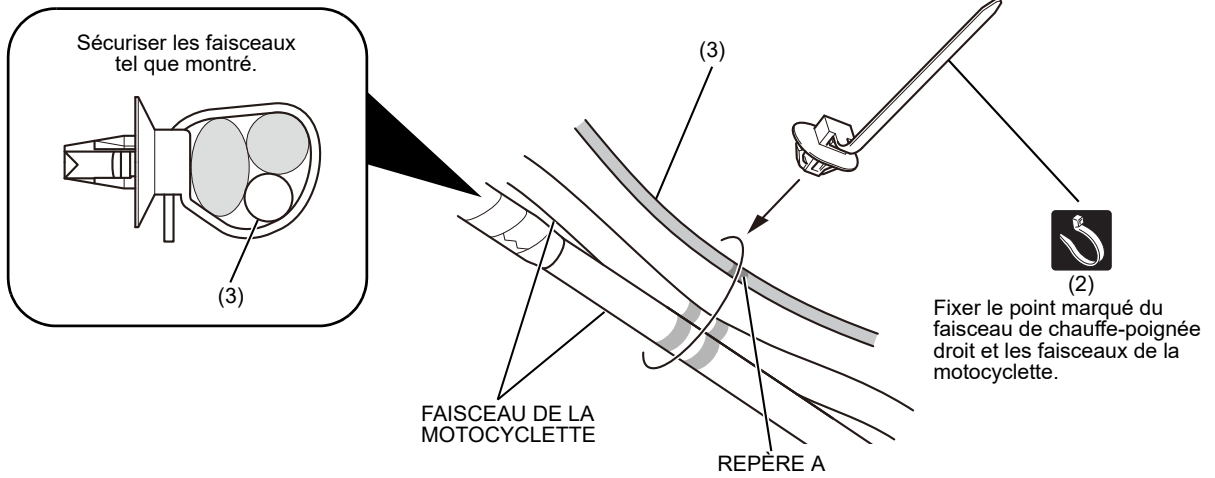

21. Retirer tel que montré.

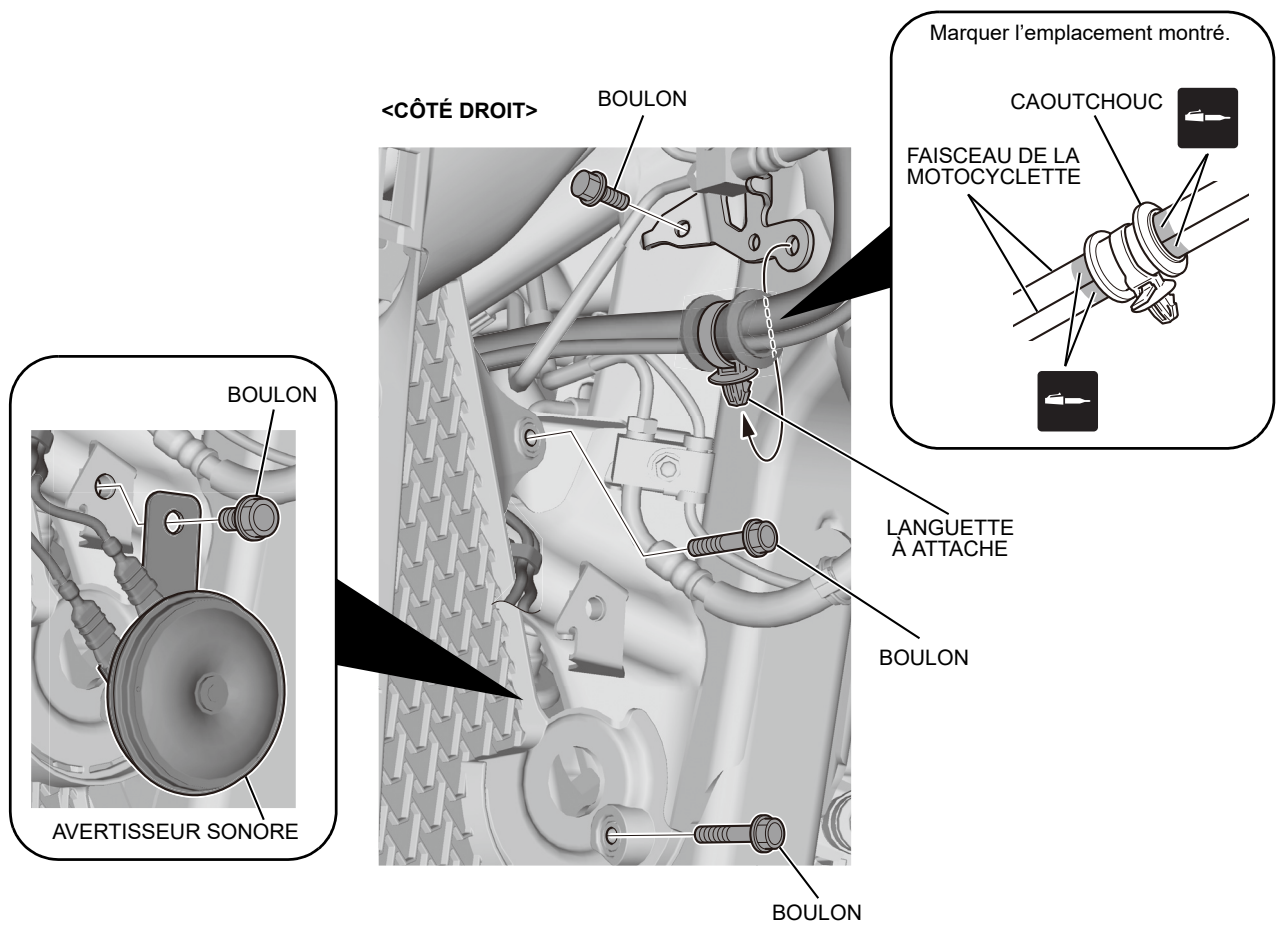

22. Retirer tel que montré.

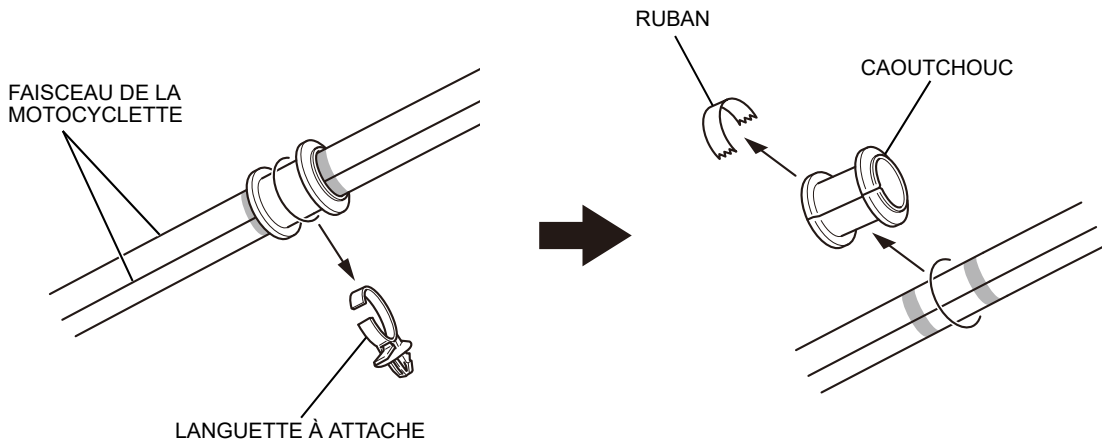

23. Enrouler le ruban isolant tel que montré.

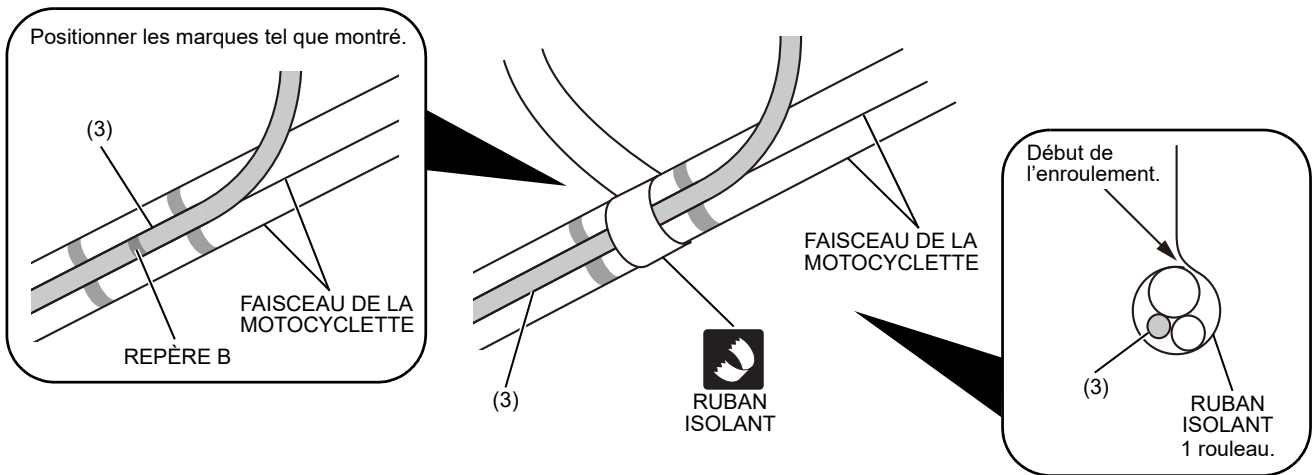

24. Installer tel que montré.

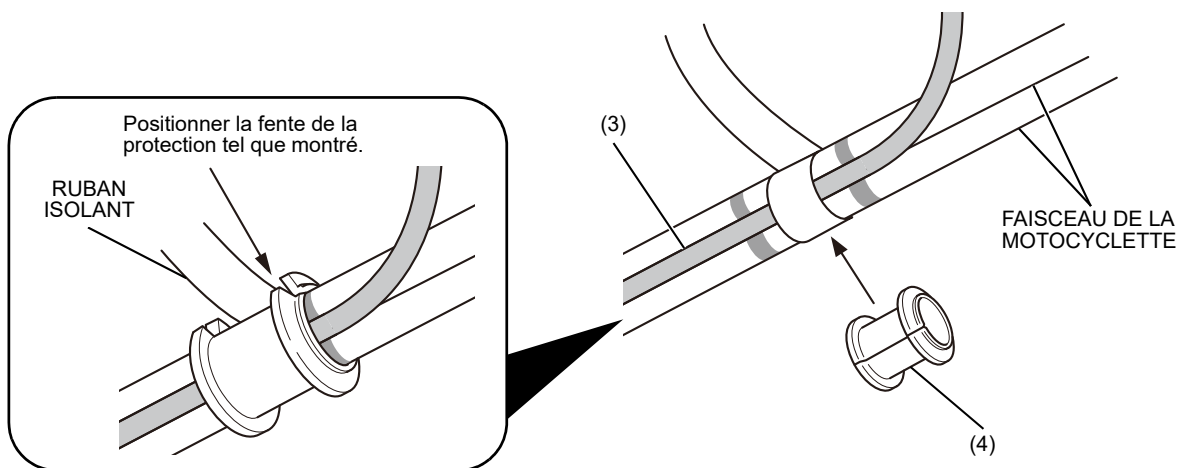

25. Sécuriser tel que montré.

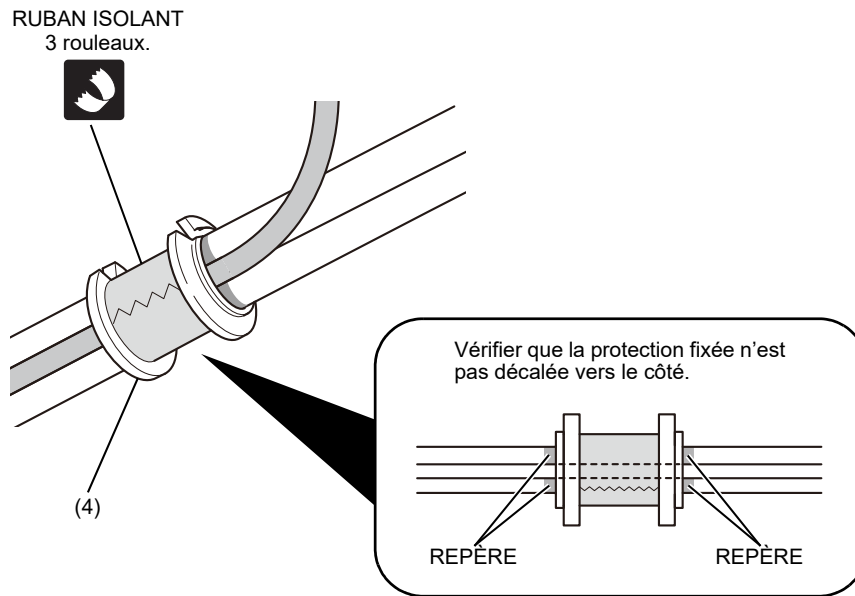

26. Installer tel que montré.

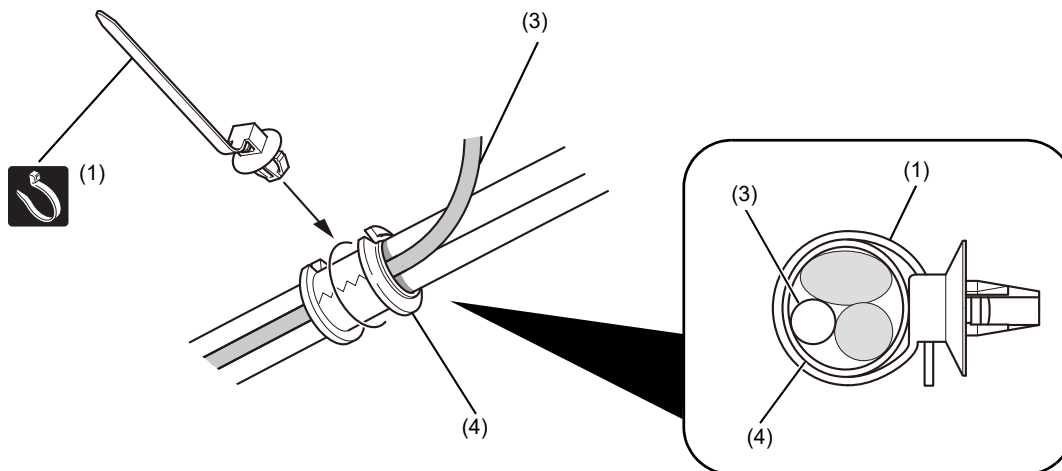

27. Retirer les pièces de la motocyclette tel que montré.

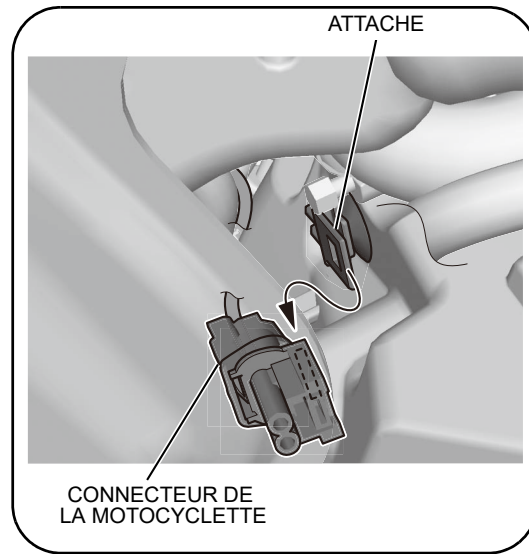

<CÔTÉ DROIT>

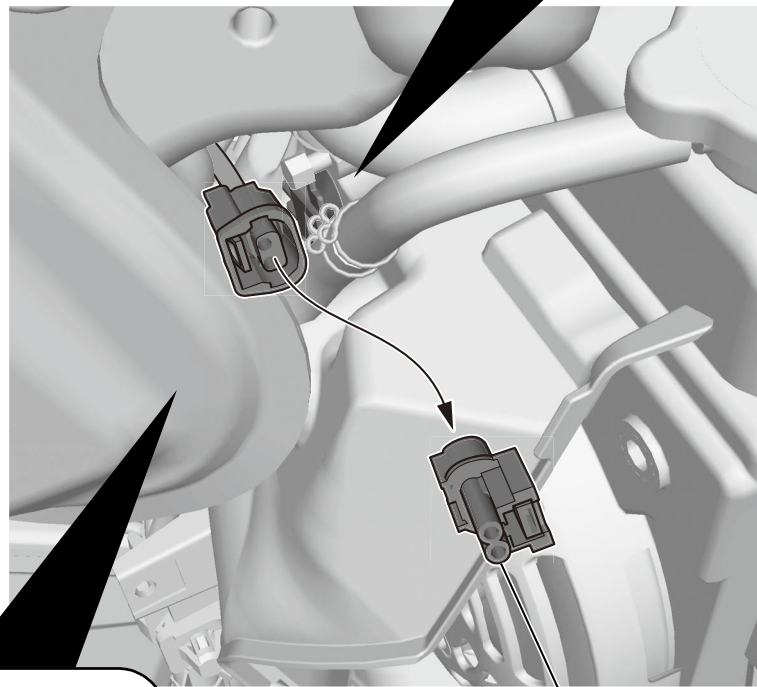

CONNECTEUR FACTICE

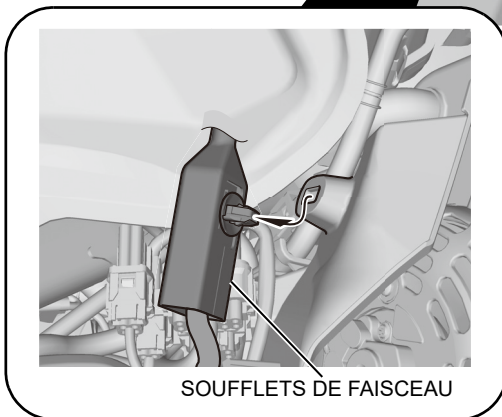

28. Acheminer le faisceau de chauffe-poignée droit tel que montré.

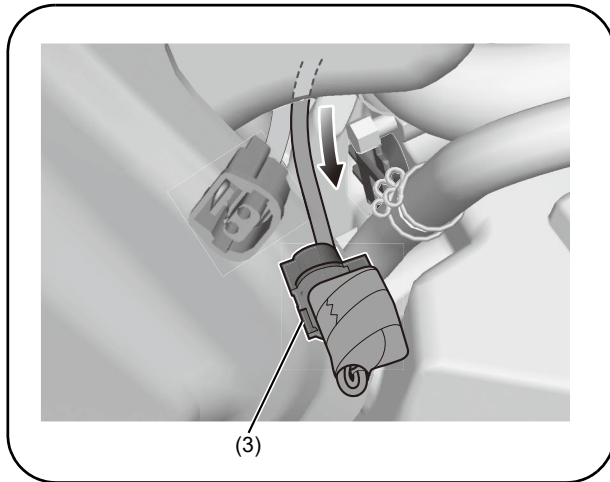

<CÔTÉ DROIT>

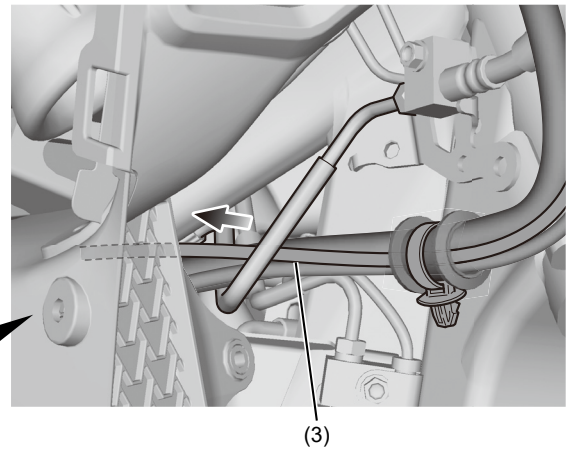

29. Installer tel que montré.

<CÔTÉ DROIT>

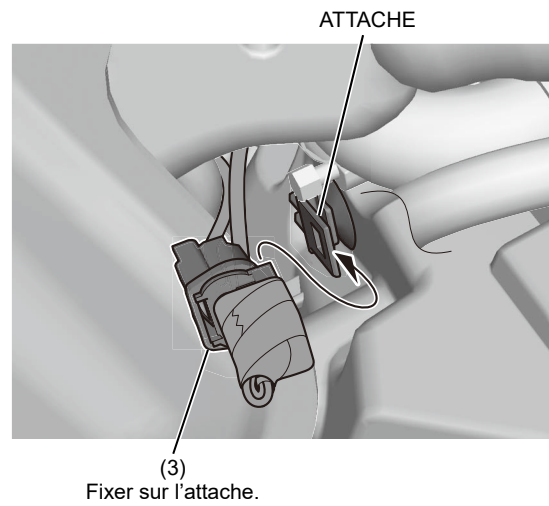
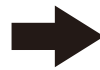
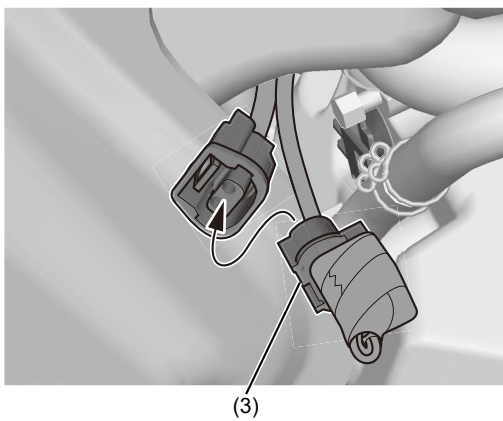

30. Installer tel que montré.

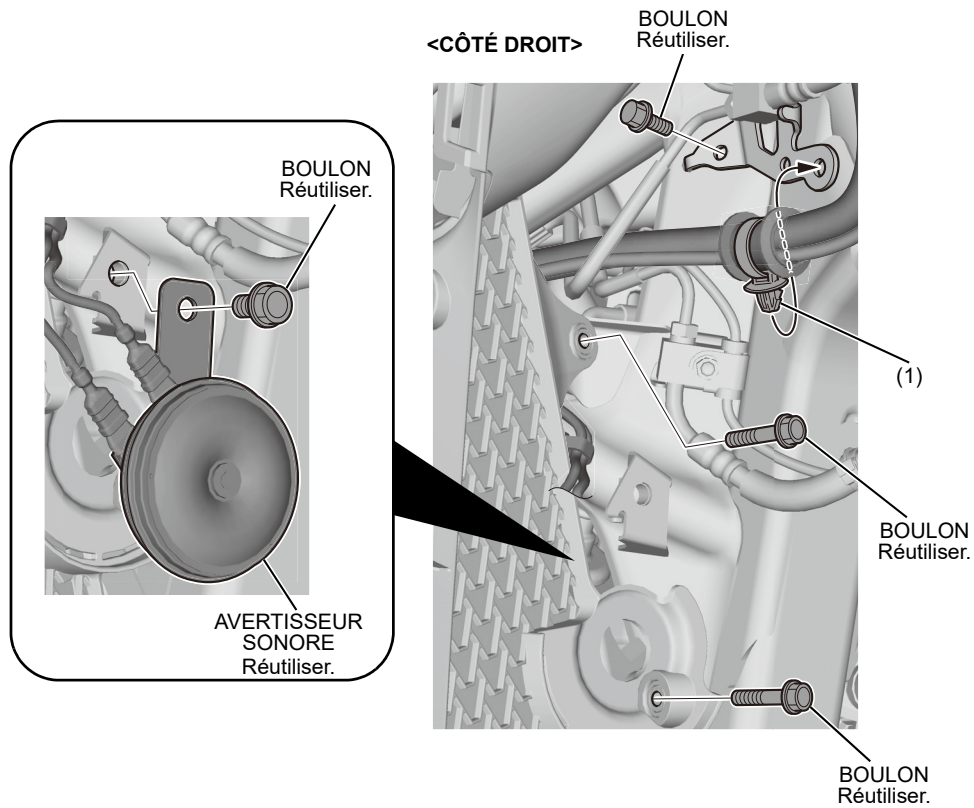

31. Sécuriser tel que montré.

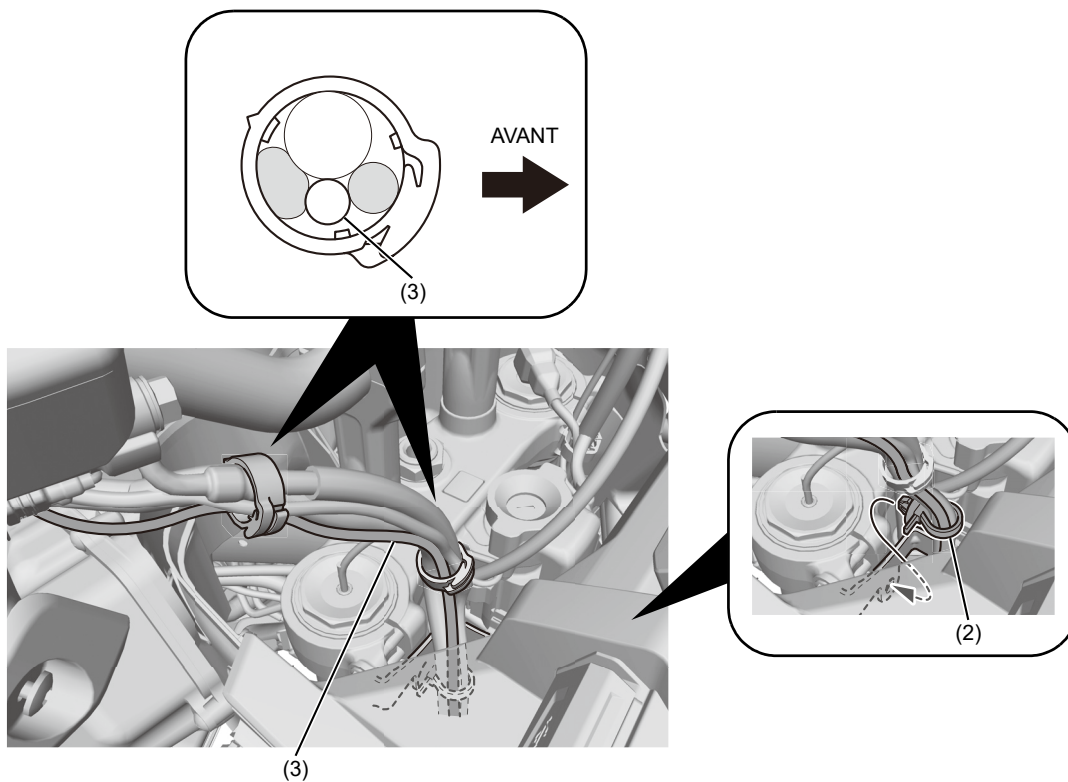

32. Installer les pièces de la motocyclette dans l'ordre inverse du retrait.
 • Vérifier qu'aucun faisceau n'est coincé ou trop serré.

INSTRUCTIONS DE RÉGLAGE

1. Ouvrir le siège arrière et connecter le connecteur de court-circuit SCS (070MZ-0010300).
2. Mettre le commutateur d'allumage sur ON (activé) avec l'interrupteur d'arrêt du moteur sur RUN (marche), mais ne pas faire démarrer le moteur.
3. Tirer le commutateur PAGE et le maintenir en arrière ou toucher la zone d'horloge de l'affichage multifonction.

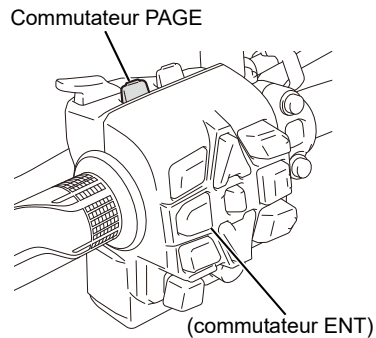

4. Sélectionner « Settings » (paramètres) puis appuyer sur le commutateur ENT.

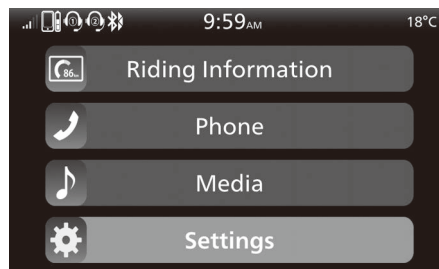

5. Sélectionner « Service » puis appuyer sur le commutateur ENT.

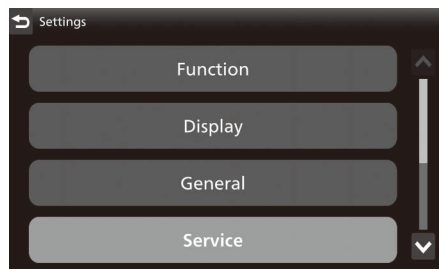

6. Sélectionner « Equipment » (équipement) puis appuyer sur le commutateur ENT.

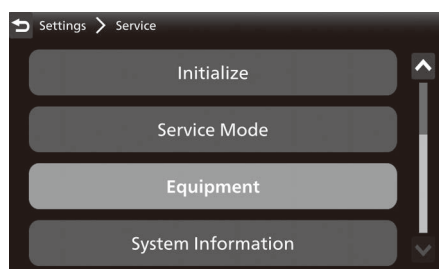

7. Sélectionner « Grip Heater » (chauffe-poignée) puis appuyer sur le commutateur ENT pour activer la fonction.

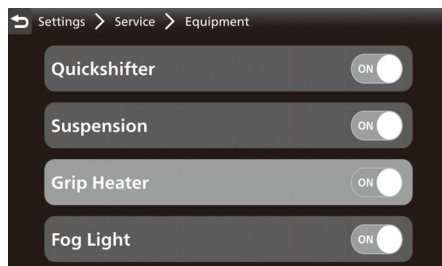

8. Couper le commutateur d'allumage puis retirer le connecteur de court-circuit SCS.

DÉPANNAGE DU CONCESSIONNAIRE

- Arrêter le moteur et mettre le commutateur d'allumage à la position OFF (arrêt) lors de la vérification des pièces et des circuits non reliés aux chauffe-poignées.

Symptôme	Vérifier
<p>L'icône d'état de chauffe-poignée et le niveau de chauffe-poignée clignotent.</p> <div style="text-align: center;"> </div>	<p>En cas d'anomalie, vérifier les éléments suivants.</p> <ol style="list-style-type: none"> 1. DTC du système de contrôle de carrosserie : <ul style="list-style-type: none"> • Consulter le manuel d'entretien de la motocyclette. 2. Résistance de chauffe-poignée : <p>Vérifier la résistance entre les bornes.</p> <p>➡ Norme :</p> <ul style="list-style-type: none"> Droit : 1,9 ohm +/- 10 % Gauche : 1,9 ohm +/- 10 % <p>Si la résistance est hors spécification, remplacer le chauffe-poignée.</p> <p>Les chauffe-poignées et leurs circuits sont en ordre. Vérifier ce qui suit.</p> <ol style="list-style-type: none"> 1. COMPTEUR <ul style="list-style-type: none"> • Consulter le manuel d'entretien de la motocyclette.